

VOGLAUER

Uquell



ELENCO ARTICOLI

(Valido dal 2023.07.01)

Per effettuare un ORDINE si prega di indicare i seguenti punti:

MODELLO: QU | Vquell

TIPO DI LEGNO:



EH Rovere vecchio rustico laccato

LAVABI:



AW Pietra acrilica



GW Vetro bianco

ILLUMINAZIONE:

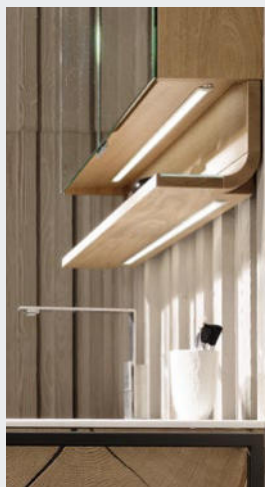

Q-W Illuminazione area lavabo

Divisione interna:

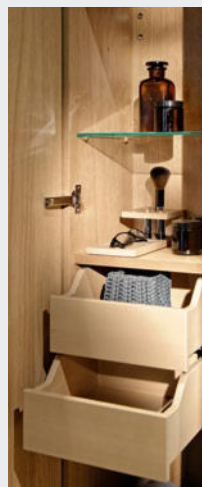

Q-S30 Doppi cassetti interni

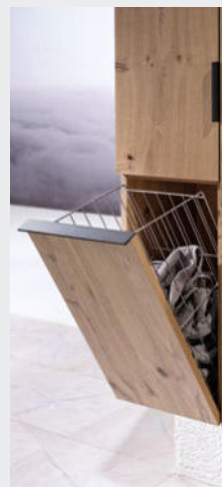

Q-K30 Vano lavanderia

Struttura / portate massime:

Corpo:	pannello listellare impiallacciato in vero legno		
Frontali:	pannello listellare impiallacciato in vero legno o specchio di cristallo		
Ripiano di scomparto:	ripiani in vetro 6 mm, per elementi a giorno pannello listellare impiallacciato in vero legno		
Cassetti:	Cassetti in legno massiccio giuntato (quercia) con estrazione completa scorrevole a scomparsa		
Maniglie/pezzi metallici:	Verniciato a polvere nero grigio		
Lavabi / vasche:	Corian (pietra acrilica) 12 mm oppure		
Superficie in legno:	Struttura vernice multistrato naturale al tatto		
Portate massime:	ripiani di scomparto in vetro 6 mm: massimo 5 kg	cassetti fino a 80 cm larghezza: massimo 10 kg	
	Elementi pensili: massimo 50 kg	cassetti oltre 80 cm larghezza: massimo 25 kg	

Illuminazione:

Tutti i sistemi di illuminazione, tranne le applique, vengono incorporati fissi e cablati nei mobili da VOGLAUER. Ogni elemento illuminato ha una propria unità di alimentazione, ovvero un trasformatore e un cavo di alimentazione. Le lampade (lampadine) non possono essere sostituite nelle luci. Circuito con interruttore a sensore senza contatto.

Cavo di collegamento: Specchio a muro 2,5 m con spina angolare europea, armadi a specchio 1,5 m con spina angolare Schuko.

Potenza/consumo: applique a LED: 4,7 Watt, LED-Strype (strisce LED): 7,2 Watt/metro lineare

Colore della luce: bianco neutro (circa 4000 Kelvin)

Etichettatura del consumo energetico: Per tutti i mobili VOGLAUER con illuminazione vale quanto segue: „Questo prodotto contiene una sorgente luminosa di **classe di efficienza energetica F**“. Le sorgenti luminose e i relativi dispositivi di controllo possono essere sostituiti solo da personale qualificato.

Materiali legnosi - clima ambientale:

I mobili bagno VOGLAUER sono adatti per un clima normale della sala da bagno. Un breve aumento dell'umidità non danneggia i mobili se l'umidità viene poi rimossa con un'adeguata ventilazione (ad esempio dopo la doccia). Gli schizzi d'acqua, la condensa o i ristagni di acqua devono essere perciò eliminati subito con un panno asciutto, in quanto i tempi di esposizione prolungati possono causare rigonfiamenti o la formazione di muffe.

Nonostante la più accurata lavorazione, il legno è una materia prima viva che reagisce alle variazioni dell'umidità dell'aria e si adatta alle condizioni climatiche. Diversi colori, strutture, piccole crepe, lievi deformazioni o altri nodi aperti possono essere le inevitabili conseguenze. Per ridurre al minimo deformazioni e crepe, i mobili di legno massiccio devono essere esposti a fluttuazioni minime di temperature o umidità. La superficie è protetta da una struttura in vernice multistrato. Si consiglia di pulire con un panno leggermente inumidito oppure con una spazzola morbida e umida, seguendo la direzione della fibra del legno. Impedire che lo sporco si secchi rimuovendolo immediatamente.

Lavabi - Corian (pietra acrilica):

Pietra acrilica composta da resina acrilica e due terzi di minerali estratti dalla bauxite (minerale di alluminio). Resina acrilica – è un materiale perfettamente indurito. La produzione di resina acrilica è totalmente esente da stireni e plastificanti e viene applicata anche per impianti ossei medicali. Contrariamente al marmo o alla ceramica, i lavabi in pietra acrilica non possono lacerarsi o staccarsi. Una delle molte proprietà positive della pietra acrilica è la sua superficie priva di pori. Grazie a questa caratteristica la pietra acrilica non assorbe i liquidi né lo sporco. La pietra acrilica è estremamente resistente allo sporco, robusta e perciò di facile manutenzione.

Indicazioni importanti per la progettazione:

- Chiarire le condizioni relative alla costruzione, gli ostacoli, le dimensioni e i valori di carico quando si determinano i requisiti, al fine di garantire una corretta esecuzione del contratto.
- Definire i lavori elettrici preliminari per i collegamenti e i dispositivi (i sistemi di illuminazione a sé stanti richiedono soluzioni di canaline per cavi sopra o sotto l'intonaco). L'allacciamento alla rete elettrica per l'illuminazione (prese, uscita cavo) può essere eseguito in tutta la zona dello schienale per gli elementi illuminati (spazio vuoto dietro lo schienale dello specchio a muro di circa 32 mm, armadio a specchio di circa 23 mm).
- Gli elementi elettrificati devono presentare una distanza minima di 60 cm rispetto alla vasca da bagno/doccia. Si devono osservare le prescrizioni di sicurezza e le norme dei rispettivi Paesi.
- Tutti gli armadi con ante a battente possono essere montati solo con il lato cerniera distante dalla parete, come mostrato nello schizzo, poiché le ante sporgono lateralmente quando vengono aperte.
- Tutte le dimensioni specificate nell'elenco dei modelli sono teoriche e approssimative e possono discostarsi dalle dimensioni effettive, in particolare a causa della somma di tutte le tolleranze. Le sporgenze delle maniglie o altre sporgenze secondarie dei componenti non sono prese in considerazione nelle dimensioni generali.

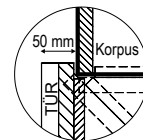





Montaggio dei mobili





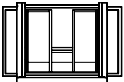

- Tutti gli elementi del corpo devono essere fissati alla parete. VOGLAUER include gli accessori di montaggio adatti per pareti in muratura. Per pareti in materiale leggero sarà lo stesso montatore a doversi procurare tasselli e viti adeguati. VOGLAUER non si assume alcuna responsabilità per il montaggio!
- Le cerniere sono nichelate e regolabili in 3 dimensioni. Tuttavia, per il corretto montaggio delle ante è indispensabile che i mobili siano perfettamente allineati in verticale e in orizzontale. Le piccole irregolarità della parete possono essere compensate con le staffe di montaggio. Le differenze di livello esistenti dovute ai rivestimenti delle pareti, ad es. piastrellatura parziale, devono essere compensate con listelli distanziatori adeguati.
- L'incollaggio tra lavabo e base va eseguito con un sigillante per giunti trasparente, neutro (senza solventi / a reticolazione neutra) a base di silicone. Proteggere con il sigillante anche tutti i giunti di collegamento del lavabo ai componenti adiacenti (giunto soggetto a manutenzione).

Nota: a causa delle proprietà del loro materiale, i giunti elastici vanno considerati come giunti soggetti a manutenzione e non sono perciò considerati come guarnizione. Il funzionamento del giunto soggetto a manutenzione deve essere controllato a intervalli regolari e il materiale va eventualmente sostituito per evitare danni conseguenti. Per tale motivo devono essere sottoposti a manutenzione e presentano limiti di carico. I giunti soggetti a manutenzione sono esclusi dalla garanzia!

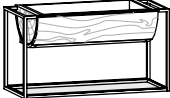
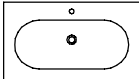
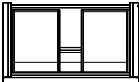
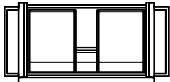

Passaporto di qualità dei mobili VOGLAUER:

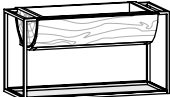
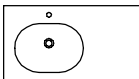
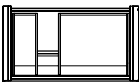
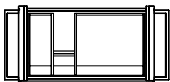
Al momento dell'acquisto dei mobili VOGLAUER, viene consegnato il pass di qualità per i mobili VOGLAUER (download online: www.voglauer.com). Una documentazione completa che specifica i 5 anni di garanzia e contiene molte informazioni importanti come le istruzioni per l'uso e la cura.

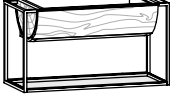
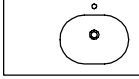
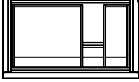
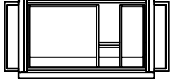

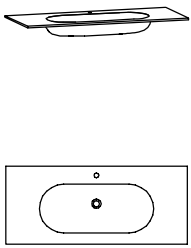
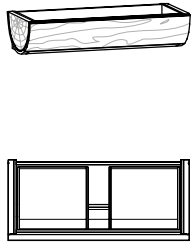
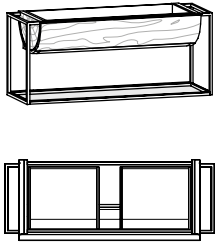
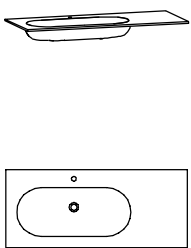
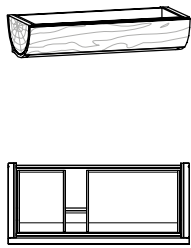
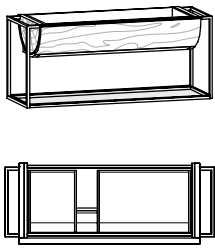
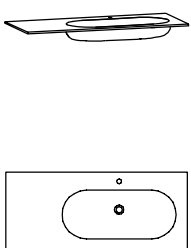
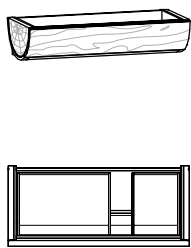
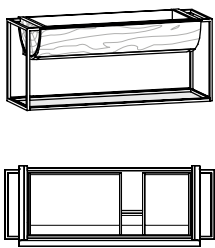

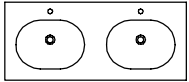

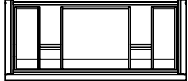
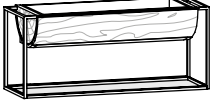
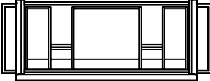

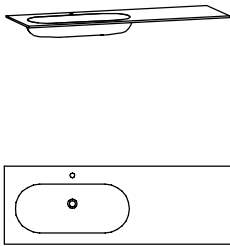
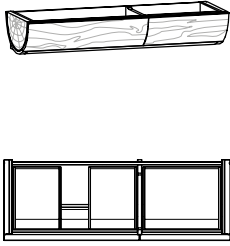
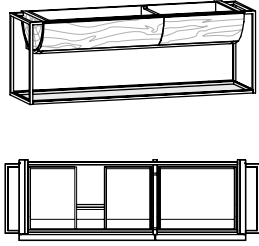
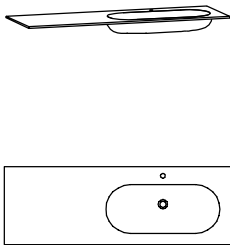
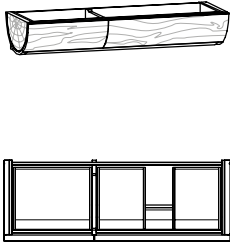
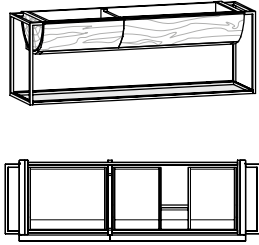
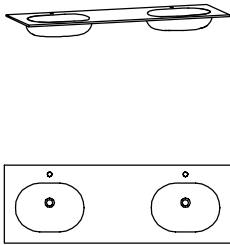
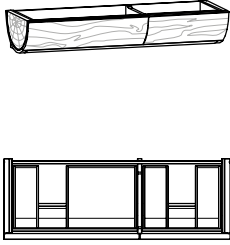
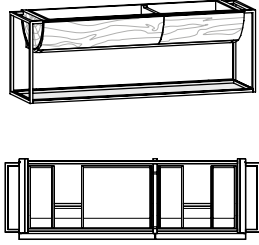



Schema complessivo: 1	con 1 foro rubinetteria (su richiesta disponibile senza foro)		Con cassetto (recesso per installazioni)	Con cassetto (recesso per installazioni) Ripiano in vetro
	  L/P/H in cm: 64,4 / 55 / 12		  L/P/H in cm: 64 / 55 / 28,6	  L/P/H in cm: 84 / 55 / 63,4
Descrizione	Lavabo da incasso 64, vasca sottopiano		Base piano lavabo 64	Base piano lavabo 64, telaio in metallo
Waschtisch	Pietra acrilica bianca	Vetro bianco	--	--
Codice articolo	QB64MU-AW	QB64MU-GW	QW64M	QW64MR
	(QU1)	Sovrapp. gruppo di scarico e troppopieno con copertura adatta (sistema CLOU con maniglia a leva per eccentrico)		
	(QP1)	Sovrapp. piletta di scarico con copertura adeguata		

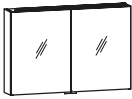
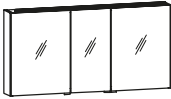

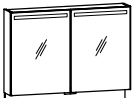
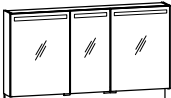
Schema complessivo: 2	con 1 foro rubinetteria (su richiesta disponibile senza foro)		Con cassetto (recesso per installazioni)		Con cassetto (recesso per installazioni) Ripiano in vetro	
						
						
	L/P/H in cm: 96,4 / 55 / 12		L/P/H in cm: 96 / 55 / 28,6		L/P/H in cm: 116 / 55 / 63,4	
Descrizione	Lavabo da incasso 96, vasca sottopiano		Base piano lavabo 96		Base piano lavabo 96, telaio in metallo	
Waschtisch	Pietra acrilica bianca	Vetro bianco	--		--	
Codice articolo	QB96MU-AW	QB96MU-GW	QW96M		QW96MR	
	(QU1) Sovrapp. gruppo di scarico e troppopieno con copertura adatta (sistema CLOU con maniglia a leva per eccentrico)					
	(QP1) Sovrapp. piletta di scarico con copertura adeguata					
Schema complessivo: 3	con 1 foro rubinetteria (su richiesta disponibile senza foro)		Con cassetto (recesso per installazioni)		Con cassetto (recesso per installazioni) Ripiano in vetro	
						
						
	L/P/H in cm: 96,4 / 55 / 12		L/P/H in cm: 96 / 55 / 28,6		L/P/H in cm: 116 / 55 / 63,4	
Descrizione	Lavabo da incasso 96, vasca sottopiano laterale, versione a sinistra		Base piano lavabo 96, versione a sinistra		Base piano lavabo 96, telaio in metallo, versione a sinistra	
Waschtisch	Pietra acrilica bianca	Vetro bianco	--		--	
Codice articolo	QB96EU-AW-L	QB96EU-GW-L	QW96E-L		QW96ER-L	
	(QU1) Sovrapp. gruppo di scarico e troppopieno con copertura adatta (sistema CLOU con maniglia a leva per eccentrico)					
	(QP1) Sovrapp. piletta di scarico con copertura adeguata					
Schema complessivo: 3	con 1 foro rubinetteria (su richiesta disponibile senza foro)		Con cassetto (recesso per installazioni)		Con cassetto (recesso per installazioni) Ripiano in vetro	
						
						
	L/P/H in cm: 96,4 / 55 / 12		L/P/H in cm: 96 / 55 / 28,6		L/P/H in cm: 116 / 55 / 63,4	
Descrizione	Lavabo da incasso 96, vasca sottopiano laterale, versione a destra		Base piano lavabo 96, versione a destra		Base piano lavabo 96, telaio in metallo, versione a destra	
Waschtisch	Pietra acrilica bianca	Vetro bianco	--		--	
Codice articolo	QB96EU-AW-R	QB96EU-GW-R	QW96E-R		QW96ER-R	
	(QU1) Sovrapp. gruppo di scarico e troppopieno con copertura adatta (sistema CLOU con maniglia a leva per eccentrico)					
	(QP1) Sovrapp. piletta di scarico con copertura adeguata					



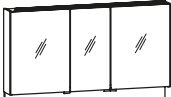



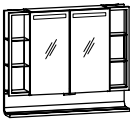
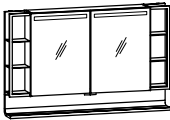
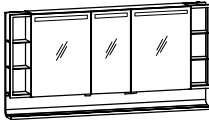
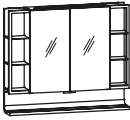
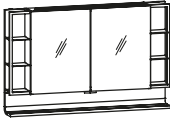
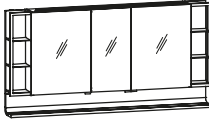

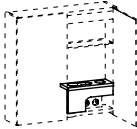
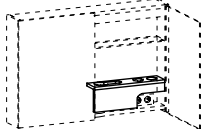







Schema complessivo: 4	con 1 foro rubinetteria (su richiesta disponibile senza foro)		Con cassetto (recesso per installazioni)	Con cassetto (recesso per installazioni) Ripiano in vetro
	 <p>L/P/H in cm: 128,4 / 55 / 12</p>		 <p>L/P/H in cm: 128 / 55 / 28,6</p>	 <p>L/P/H in cm: 148 / 55 / 63,4</p>
Descrizione	Lavabo da incasso 128, vasca sottopiano		Base piano lavabo 128	Base piano lavabo 128, telaio in metallo
Waschtisch	Pietra acrilica bianca	Vetro bianco	--	--
Codice articolo	QB12MU-AW	QB12MU-GW	QW12M	QW12MR
(QU1)		Sovrapp. gruppo di scarico e troppopieno con copertura adatta (sistema CLOU con maniglia a leva per eccentrico)		
(QP1)		Sovrapp. piletta di scarico con copertura adeguata		
Schema complessivo: 5	con 1 foro rubinetteria (su richiesta disponibile senza foro)		Con cassetto (recesso per installazioni)	Con cassetto (recesso per installazioni) Ripiano in vetro
	 <p>L/P/H in cm: 128,4 / 55 / 12</p>		 <p>L/P/H in cm: 128 / 55 / 28,6</p>	 <p>L/P/H in cm: 148 / 55 / 63,4</p>
Descrizione	Lavabo da incasso 128, vasca sottopiano laterale, versione a sinistra		Base piano lavabo 128, versione a sinistra	Base piano lavabo 128, telaio in metallo, versione a sinistra
Waschtisch	Pietra acrilica bianca	Vetro bianco	--	--
Codice articolo	QB12EU-AW-L	QB12EU-GW-L	QW12E-L	QW12ER-L
(QU1)		Sovrapp. gruppo di scarico e troppopieno con copertura adatta (sistema CLOU con maniglia a leva per eccentrico)		
(QP1)		Sovrapp. piletta di scarico con copertura adeguata		
Schema complessivo: 5	con 1 foro rubinetteria (su richiesta disponibile senza foro)		Con cassetto (recesso per installazioni)	Con cassetto (recesso per installazioni) Ripiano in vetro
	 <p>L/P/H in cm: 128,4 / 55 / 12</p>		 <p>L/P/H in cm: 128 / 55 / 28,6</p>	 <p>L/P/H in cm: 148 / 55 / 63,4</p>
Descrizione	Lavabo da incasso 128, vasca sottopiano laterale, versione a destra		Base piano lavabo 128, versione a destra	Base piano lavabo 128, telaio in metallo, versione a destra
Waschtisch	Pietra acrilica bianca	Vetro bianco	--	--
Codice articolo	QB12EU-AW-R	QB12EU-GW-R	QW12E-R	QW12ER-R
(QU1)		Sovrapp. gruppo di scarico e troppopieno con copertura adatta (sistema CLOU con maniglia a leva per eccentrico)		
(QP1)		Sovrapp. piletta di scarico con copertura adeguata		











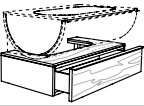



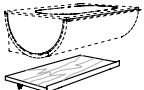

Schema complessivo: 6	con 2 fori per rubinetteria (su richiesta disponibile senza fori)		Con cassetto (2x rientranze per le installazioni)	Con cassetto (2x rientranze per le installazioni) Ripiano in vetro
	  L/P/H in cm: 128,4 / 55 / 12		  L/P/H in cm: 128 / 55 / 28,6	  L/P/H in cm: 148 / 55 / 63,4
Descrizione	Doppio lavabo da incasso 128, vasca sottopiano		Base piano doppio lavabo 128	Base piano doppio lavabo 128, telaio in metallo
Waschtisch	Pietra acrilica bianca	Vetro bianco	--	--
Codice articolo	QB12DU-AW	QB12DU-GW	QW12D	QW12DR
	(QU2)	Sovrapp. 2x gruppo di scarico e troppopieno con copertura adatta (sistema CLOU con maniglia a leva per eccentrico)		
	(QP2)	Sovrapp. piletta di scarico con copertura adeguata		

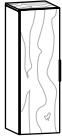

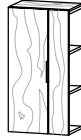
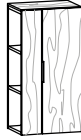

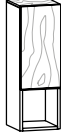
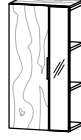

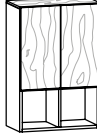

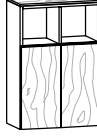
Schema complessivo: 7	con 1 foro rubinetteria (su richiesta disponibile senza foro)		Con 2 cassette (recesso per installazioni)	Con 2 cassette (recesso per installazioni) Ripiano in vetro
				
	L/P/H in cm: 160,4 / 55 / 12		L/P/H in cm: 160 / 55 / 28,6	L/P/H in cm: 180 / 55 / 63,4
Descrizione	Lavabo da incasso 160, vasca sottopiano laterale, versione a sinistra		Base piano lavabo 160, versione a sinistra	Base piano lavabo 160, telaio in metallo, versione a sinistra
Waschtisch	Pietra acrilica bianca	Vetro bianco	--	--
Codice articolo	QB16EU-AW-L	QB16EU-GW-L	QW16E-L	QW16ER-L
	(QU1) Sovrapp. gruppo di scarico e troppopieno con copertura adatta (sistema CLOU con maniglia a leva per eccentrico)			
	(QP1) Sovrapp. piletta di scarico con copertura adeguata			
Schema complessivo: 7	con 1 foro rubinetteria (su richiesta disponibile senza foro)		Con 2 cassette (recesso per installazioni)	Con 2 cassette (recesso per installazioni) Ripiano in vetro
				
	L/P/H in cm: 160,4 / 55 / 12		L/P/H in cm: 160 / 55 / 28,6	L/P/H in cm: 180 / 55 / 63,4
Descrizione	Lavabo da incasso 160, vasca sottopiano laterale, versione a destra		Base piano lavabo 160, versione a destra	Base piano lavabo 160, telaio in metallo, versione a destra
Waschtisch	Pietra acrilica bianca	Vetro bianco	--	--
Codice articolo	QB16EU-AW-R	QB16EU-GW-R	QW16E-R	QW16ER-R
	(QU1) Sovrapp. gruppo di scarico e troppopieno con copertura adatta (sistema CLOU con maniglia a leva per eccentrico)			
	(QP1) Sovrapp. piletta di scarico con copertura adeguata			
Schema complessivo: 8	con 2 fori per rubinetteria (su richiesta disponibile senza fori)		Con 2 cassette (2x rientranze per le installazioni)	Con 2 cassette (2x rientranze per le installazioni) Ripiano in vetro
				
	L/P/H in cm: 160,4 / 55 / 12		L/P/H in cm: 160 / 55 / 28,6	L/P/H in cm: 180 / 55 / 63,4
Descrizione	Doppio lavabo da incasso 160, vasca sottopiano		Base piano doppio lavabo 160	Base piano doppio lavabo 160, telaio in metallo
Waschtisch	Pietra acrilica bianca	Vetro bianco	--	--
Codice articolo	QB16DU-AW	QB16DU-GW	QW16D	QW16DR
	(QU2) Sovrapp. 2x gruppo di scarico e troppopieno con copertura adatta (sistema CLOU con maniglia a leva per eccentrico)			
	(QP2) Sovrapp. piletta di scarico con copertura adeguata			

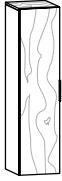

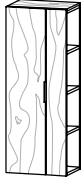





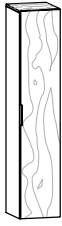
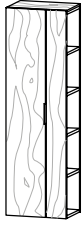
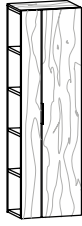
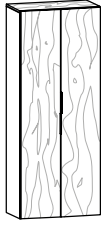

Illuminazione frontale Schema complessivo: 13	1 Lato centrale 2 ripiani in vetro ciascuno 1 Doppia presa interna  L/P/H in cm: 64 / 16,2 / 64	1 Lato centrale 2 ripiani in vetro ciascuno 1 Doppia presa interna  L/P/H in cm: 96 / 16,2 / 64	2 Lati centrali 2 ripiani in vetro ciascuno 1 Doppia presa interna  L/P/H in cm: 128 / 16,2 / 64	3 Lati centrali 2 ripiani in vetro ciascuno 1 Doppia presa interna  L/P/H in cm: 160 / 16,2 / 64			
	Descrizione Armadio a specchio 64/64, 2 ante, illuminazione frontale	Armadio a specchio 96/64, a 2 ante, illuminazione frontale	Armadio a specchio 128/64, 3 ante, illuminazione frontale	Armadio a specchio 160/64, 4 ante, illuminazione frontale			
Codice articolo QSS64F	QSS96F	QSS12F	QSS16F				
Sovrapp. Illuminazione area lavabo (Q-W64)		(Q-W96)		(Q-W12)		(Q-W16)	
Applique Schema complessivo: 13	 L/P/H in cm: 64 / 16,2 / 64	 L/P/H in cm: 96 / 16,2 / 64	 L/P/H in cm: 128 / 16,2 / 64	 L/P/H in cm: 160 / 16,2 / 64			
	Descrizione Armadio a specchio 64/64, 2 ante, applique	Armadio a specchio 96/64, 2 ante, 2 applique	Armadio a specchio 128/64, 3 ante, 2 applique	Armadio a specchio 160/64, 4 ante, 2 applique			
Codice articolo QSS64AU	QSS96AU	QSS12AU	QSS16AU				
Sovrapp. Illuminazione area lavabo (Q-W64)		(Q-W96)		(Q-W12)		(Q-W16)	
Illuminazione frontale Ripiano inferiore con copertura in vetro trasparente illuminato Schema complessivo: 14	1 Lato centrale 2 ripiani in vetro ciascuno 1 Doppia presa interna  L/P/H in cm: 64 / 16,2 / 80	1 Lato centrale 2 ripiani in vetro ciascuno 1 Doppia presa interna  L/P/H in cm: 96 / 16,2 / 80	2 Lati centrali 2 ripiani in vetro ciascuno 1 Doppia presa interna  L/P/H in cm: 128 / 16,2 / 80	3 Lati centrali 2 ripiani in vetro ciascuno 1 Doppia presa interna  L/P/H in cm: 160 / 16,2 / 80			
	Descrizione Armadio a specchio con ripiano 64/80, a 2 ante, illuminazione frontale	Armadio a specchio con ripiano 96/80, a 3 ante, illuminazione frontale	Armadio a specchio con ripiano 128/80, a 3 ante, illuminazione frontale	Armadio a specchio con ripiano 160/80, a 4 ante, illuminazione frontale			
Codice articolo QSE64F	QSE96F	QSE12F	QSE16F				
Sovrapp. Illuminazione area lavabo (Q-W64)		(Q-W96)		(Q-W122)		(Q-W162)	
Applique Ripiano inferiore con copertura in vetro trasparente illuminato Schema complessivo: 14	 L/P/H in cm: 64 / 16,2 / 80	 L/P/H in cm: 96 / 16,2 / 80	 L/P/H in cm: 128 / 16,2 / 80	 L/P/H in cm: 160 / 16,2 / 80			
	Descrizione Armadio a specchio con ripiano 64/80, a 2 ante, applique	Armadio a specchio con ripiano 96/80, a 3 ante, 2 applique	Armadio a specchio con ripiano 128/80, a 3 ante, 2 applique	Armadio a specchio con ripiano 160/80, a 4 ante, 2 applique			
Codice articolo QSE64AU	QSE96AU	QSE12AU	QSE16AU				
Sovrapp. Illuminazione area lavabo (Q-W64)		(Q-W96)		(Q-W12)		(Q-W16)	



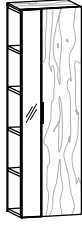
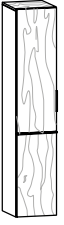

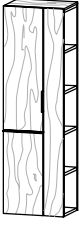

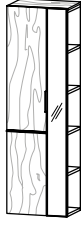
<p>Illuminazione frontale</p> <p>3 ripiani in vetro illuminati su ogni lato, ripiano inferiore con copertura in vetro trasparente</p> <p>Schema complessivo: 15</p>	<p>1 Lato centrale 2 ripiani in vetro ciascuno 1 Doppia presa interna</p>  <p>L/P/H in cm: 96 / 16,2 / 80</p>	<p>1 Lato centrale 2 ripiani in vetro ciascuno 1 Doppia presa interna</p>  <p>L/P/H in cm: 128 / 16,2 / 80</p>	<p>2 Lati centrali 2 ripiani in vetro ciascuno 1 Doppia presa interna</p>  <p>L/P/H in cm: 160 / 16,2 / 80</p>		
	<p>Descrizione</p> <p>Armadio a specchio con scaffale 96/80, a 3 ante, illuminazione frontale</p>	<p>Descrizione</p> <p>Armadio a specchio con scaffale 128/80, a 3 ante, illuminazione frontale</p>	<p>Descrizione</p> <p>Armadio a specchio con scaffale 160/80, a 4 ante, illuminazione frontale</p>		
	<p>Codice articolo</p> <p>QSR96F</p>	<p>Codice articolo</p> <p>QSR12F</p>	<p>Codice articolo</p> <p>QSR16F</p>		
	<p>Sovrapp. Illuminazione area lavabo</p> <p>(Q-W96)</p>	<p>(Q-W12)</p>	<p>(Q-W162)</p>		
<p>Applique</p> <p>3 ripiani in vetro illuminati su ogni lato, ripiano inferiore con copertura in vetro trasparente</p> <p>Schema complessivo: 15</p>	 <p>L/P/H in cm: 96 / 16,2 / 80</p>	 <p>L/P/H in cm: 128 / 16,2 / 80</p>	 <p>L/P/H in cm: 160 / 16,2 / 80</p>		
	<p>Descrizione</p> <p>Armadio a specchio con scaffale 96/80, a 3 ante, 2 applique</p>	<p>Descrizione</p> <p>Armadio a specchio con scaffale 128/80, a 3 ante, 2 applique</p>	<p>Descrizione</p> <p>Armadio a specchio con scaffale 160/80, a 4 ante, 2 applique</p>		
	<p>Codice articolo</p> <p>QSR96AU</p>	<p>Codice articolo</p> <p>QSR12AU</p>	<p>Codice articolo</p> <p>QSR16AU</p>		
	<p>Sovrapp. Illuminazione area lavabo</p> <p>(Q-W96)</p>	<p>(Q-W12)</p>	<p>(Q-W16)</p>		
<p>Accessori adatti per armadi a specchio</p>	 <p>L/P/H in cm: 28 / 11 / 7</p>	 <p>L/P/H in cm: 28 / 11 / 7</p>	<p>Adatto per: QSS64., QSS16. QSE64., QSE16. QSR96., QSR19.</p>  <p>L/P/H in cm: 28,6 / 11 / 15</p>	<p>Adatto per: QSS96., QSS12. QSE96., QSE12. QSR12., QSR16.</p>  <p>L/P/H in cm: 44,6 / 11 / 15</p>	
	<p>Descrizione</p> <p>Portatrucchi 28/11 cm</p>	<p>Descrizione</p> <p>Vaschetta in legno per riporre i cosmetici 28/11 cm</p>	<p>Descrizione</p> <p>Inserito phon 28/11 cm</p>	<p>Descrizione</p> <p>Inserito phon 44/11 cm</p>	
	<p>Codice articolo</p> <p>BSE28</p>	<p>Codice articolo</p> <p>BSS28</p>	<p>Codice articolo</p> <p>BFE28</p>	<p>Codice articolo</p> <p>BFE44</p>	

Illuminazione frontale Schema complessivo: 12				
	L/P/H in cm: 64 / 5,2 / 64	L/P/H in cm: 96 / 5,2 / 64	L/P/H in cm: 128 / 5,2 / 64	L/P/H in cm: 160 / 5,2 / 64
Descrizione	Specchio 64/64, illuminazione frontale	Specchio 96/64, illuminazione frontale	Specchio 128/64, illuminazione frontale	Specchio 160/64, illuminazione frontale
Codice articolo	QSP64F	QSP96F	QSP12F	QSP16F
Sovrapp. Illuminazione area lavabo	(Q-W64)	(Q-W96)	(Q-W12)	(Q-W16)
Applique Schema complessivo: 12				
	L/P/H in cm: 64 / 5,2 / 64	L/P/H in cm: 96 / 5,2 / 64	L/P/H in cm: 128 / 5,2 / 64	L/P/H in cm: 160 / 5,2 / 64
Descrizione	Specchio 64/64, applique	Specchio 96/64, con 2 applique	Specchio 128/64, con 2 applique	Specchio 160/64, con 2 applique
Codice articolo	QSP64AU	QSP96AU	QSP12AU	QSP16AU
Sovrapp. Illuminazione area lavabo	(Q-W64)	(Q-W96)	(Q-W12)	(Q-W16)
Illuminazione frontale Scaffale con copertura in vetro trasparente Schema complessivo: 12				
	L/P/H in cm: 64 / 16,2 / 69,5	L/P/H in cm: 96 / 16,2 / 69,5	L/P/H in cm: 128 / 16,2 / 69,5	L/P/H in cm: 160 / 16,2 / 69,5
Descrizione	Specchio con ripiano 64/69, illuminazione frontale	Specchio con ripiano 96/69, illuminazione frontale	Specchio con ripiano 128/69, illuminazione frontale	Specchio con ripiano 160/69, illuminazione frontale
Codice articolo	QSA64F	QSA96F	QSA12F	QSA16F
Sovrapp. Illuminazione area lavabo	(Q-W64)	(Q-W96)	(Q-W12)	(Q-W16)
Applique Scaffale con copertura in vetro trasparente Schema complessivo: 12				
	L/P/H in cm: 64 / 16,2 / 69,5	L/P/H in cm: 96 / 16,2 / 69,5	L/P/H in cm: 128 / 16,2 / 69,5	L/P/H in cm: 160 / 16,2 / 69,5
Descrizione	Specchio con ripiano 64/69, applique	Specchio con ripiano 96/69, con 2 applique	Specchio con ripiano 128/69, con 2 applique	Specchio con ripiano 160/69, con 2 applique
Codice articolo	QSA64AU	QSA96AU	QSA12AU	QSA16AU
Sovrapp. Illuminazione area lavabo	(Q-W64)	(Q-W96)	(Q-W12)	(Q-W16)

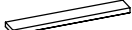
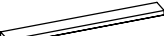
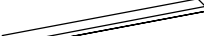
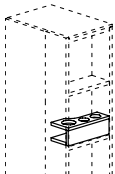
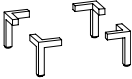
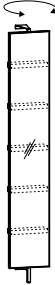
Piastra con recesso per installazioni Schema complessi- 						
	L/P/H in cm: 64 / 50 / 21	L/P/H in cm: 96 / 50 / 21	L/P/H in cm: 128 / 50 / 21			
	Descrizione	Base 64/21, 1 cassetto	Base 96/21, 1 cassetto	Base 128/21, 1 cassetto		
	Codice articolo	QU64	QU96	QU12		
Montaggio con staffe da parete in metallo 						
	L/P/H in cm: 63,9 / 40 / 2,7	L/P/H in cm: 95,9 / 40 / 2,7	L/P/H in cm: 127,9 / 40 / 2,7	L/P/H in cm: 159,9 / 40 / 2,7		
	Descrizione	Vano portaoggetti 64	Vano portaoggetti 96	Vano portaoggetti 128	Vano portaoggetti 160	
	Codice articolo	QF64	QF96	QF12	QF16	
Ante a sbalzo sul lato della cerniera quando sono aperte (sono necessari 5 cm di distanza dalla parete)						
	L/P/H in cm: 32 / 35 / 96	L/P/H in cm: 32 / 35 / 96	L/P/H in cm: 48 / 35 / 96	L/P/H in cm: 48 / 35 / 96	L/P/H in cm: 64 / 35 / 96	
	Descrizione	Highboard 32, battuta anta sinistra	Highboard 32, battuta anta destra	Highboard 48, facciata in legno, apertura laterale, battuta anta sinistra	Highboard 48, facciata in legno, apertura laterale, battuta anta destra	Highboard 64, 2 ante
	Codice articolo	QHB32H-L	QHB32H-R	QHB48H-L	QHB48H-R	QHB64H
Sovrapprezzo doppio cassetto interno			(Q-S30)	(Q-S30)*		
Ante a sbalzo sul lato della cerniera quando sono aperte (sono necessari 5 cm di distanza dalla parete)						
	L/P/H in cm: 32 / 35 / 96	L/P/H in cm: 32 / 35 / 96	L/P/H in cm: 48 / 35 / 96	L/P/H in cm: 48 / 35 / 96	L/P/H in cm: 64 / 35 / 96	
	Descrizione	Highboard 32, sotto aperta, battuta anta sinistra	Highboard 32, sotto aperta, battuta anta destra	Highboard 48, facciata in legno+specchio apertura	Highboard 48, facciata in legno+specchio apertura	Highboard 64, 2 ante, sotto aperta
	Codice articolo	QHB32U-L	QHB32U-R	QHB48S-L	QHB48S-R	QHB64U
Sovrapprezzo doppio cassetto interno			--	(Q-S30)	--	
Ante a sbalzo sul lato della cerniera quando sono aperte (sono necessari 5 cm di distanza dalla parete)						
	L/P/H in cm: 32 / 35 / 96	L/P/H in cm: 32 / 35 / 96			L/P/H in cm: 64 / 35 / 96	
	Descrizione	Highboard 32, sopra a giorno, battuta anta sinistra	Highboard 32, sopra a giorno, battuta anta destra			Highboard 64, 2 ante, sopra a giorno
	Codice articolo	QHB320-L	QHB320-R			QHB640
Sovrapprezzo vano lavanderia al posto dell'anta inferiore			(Q-K30)	(Q-K30)*		

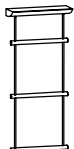
Ante a sbalzo sul lato della cerniera quando sono aperte (sono necessari 5 cm di distanza dalla parete)	3 Ripiani in vetro  L/P/H in cm: 32 / 35 / 128	3 Ripiani in vetro  L/P/H in cm: 32 / 35 / 128	3 Ripiani in vetro elemento a giorno: 3 ripiani fissi  L/P/H in cm: 48 / 35 / 128	3 Ripiani in vetro elemento a giorno: 3 ripiani fissi  L/P/H in cm: 48 / 35 / 128	1 Lato centrale 3 ripiani in vetro ciascuno  L/P/H in cm: 64 / 35 / 128
	Descrizione	Colonna bassa 32, battuta anta sinistra	Colonna bassa 32, battuta anta destra	Colonna bassa 48, 1 anta, laterale a giorno, battuta anta sinistra	Colonna bassa 48, 1 anta, laterale a giorno, battuta anta destra
Codice articolo	QMS32H-L	QMS32H-R	QMS48H-L	QMS48H-R	QMS64H
Sovrapprezzo doppio cassetto interno			(Q-S30)		(Q-S30)*
Ante a sbalzo sul lato della cerniera quando sono aperte (sono necessari 5 cm di distanza dalla parete)	3 Ripiani in vetro  L/P/H in cm: 32 / 35 / 128	3 Ripiani in vetro  L/P/H in cm: 32 / 35 / 128	3 Ripiani in vetro elemento a giorno: 3 ripiani fissi  L/P/H in cm: 48 / 35 / 128	3 Ripiani in vetro elemento a giorno: 3 ripiani fissi  L/P/H in cm: 48 / 35 / 128	
	Descrizione	Colonna bassa 32, specchio, battuta anta sinistra	Colonna bassa 32, specchio, battuta anta destra	Colonna bassa 48, 1 anta, laterale a giorno, specchio, battuta anta sinistra	
Codice articolo	QMS32S-L	QMS32S-R	QMS48S-L	QMS48S-R	
Sovrapprezzo doppio cassetto interno			(Q-S30)		

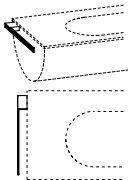
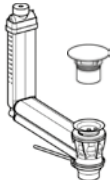
Ante a sbalzo sul lato della cerniera quando sono aperte (sono necessari 5 cm di distanza dalla parete)	4 Ripiani in vetro  L/P/H in cm: 32 / 35 / 160	4 Ripiani in vetro  L/P/H in cm: 32 / 35 / 160	4 Ripiani in vetro elemento a giorno: 4 ripiani fissi  L/P/H in cm: 48 / 35 / 160	4 Ripiani in vetro elemento a giorno: 4 ripiani fissi  L/P/H in cm: 48 / 35 / 160	1 Lato centrale 4 ripiani in vetro ciascuno  L/P/H in cm: 64 / 35 / 160	
	Descrizione	Colonna 32, battuta ante sinistra	Colonna 32, battuta ante destra	Colonna 48, 1 ante, laterale a giorno, battuta ante sinistra	Colonna 48, 1 ante, laterale a giorno, battuta ante destra	Colonna 64, 2 ante
Codice articolo	QHS32H-L	QHS32H-R	QHS48H-L	QHS48H-R	QHS64H	
Sovrapprezzo doppio cassetto interno (Q-S30)					(Q-S30)*	
Ante a sbalzo sul lato della cerniera quando sono aperte (sono necessari 5 cm di distanza dalla parete)	4 Ripiani in vetro  L/P/H in cm: 32 / 35 / 160	4 Ripiani in vetro  L/P/H in cm: 32 / 35 / 160	4 Ripiani in vetro elemento a giorno: 4 ripiani fissi  L/P/H in cm: 48 / 35 / 160	4 Ripiani in vetro elemento a giorno: 4 ripiani fissi  L/P/H in cm: 48 / 35 / 160		
	Descrizione	Colonna 32, specchio, battuta ante sinistra	Colonna 32, specchio, battuta ante destra	Colonna 48, 1 ante, laterale a giorno, specchio, battuta ante sinistra	Colonna 48, 1 ante, laterale a giorno, specchio, battuta ante destra	
Codice articolo	QHS32S-L	QHS32S-R	QHS48S-L	QHS48S-R		
Sovrapprezzo doppio cassetto interno (Q-S30)						
Ante a sbalzo sul lato della cerniera quando sono aperte (sono necessari 5 cm di distanza dalla parete)	sopra: 2 ripiani in vetro fondo: 1 ripiano di vetro  L/P/H in cm: 32 / 35 / 160	sopra: 2 ripiani in vetro fondo: 1 ripiano di vetro  L/P/H in cm: 32 / 35 / 160	sopra: 2 ripiani in vetro fondo: 1 ripiano di vetro elemento a giorno: 4 ripiani fissi  L/P/H in cm: 48 / 35 / 160	sopra: 2 ripiani in vetro fondo: 1 ripiano di vetro elemento a giorno: 4 ripiani fissi  L/P/H in cm: 48 / 35 / 160	sopra: 2 ripiani in vetro fondo: 1 ripiano di vetro elemento a giorno: 4 ripiani fissi  L/P/H in cm: 48 / 35 / 160	sopra: 2 ripiani in vetro fondo: 1 ripiano di vetro elemento a giorno: 4 ripiani fissi  L/P/H in cm: 48 / 35 / 160
	Descrizione	Colonna 32, 2 ante, battuta ante sinistra	Colonna 32, 2 ante, battuta ante destra	Colonna 48, 2 ante, laterale a giorno, Tür li	Colonna 48, 2 ante, laterale a giorno, Tür re	Colonna 48, 2 ante, laterale a giorno, specchio, Tür li
Codice articolo	QHS32T-L	QHS32T-R	QHS48T-L	QHS48T-R	QHS48K-L	QHS48K-R
Sovrapprezzo vano lavanderia al posto dell'anta inferiore (Q-K30)						

<p>Mensole da innesto a parete con meccanismo a innesto</p> <p>Portata totale massimo 10 kg.</p>	 <p>L/P/H in cm: 64 / 14,5 / 3,9</p>	 <p>L/P/H in cm: 96 / 14,5 / 3,9</p>	 <p>L/P/H in cm: 128 / 14,5 / 3,9</p>	 <p>L/P/H in cm: 160 / 14,5 / 3,9</p>		
Descrizione	Mensola da innesto a parete 64	Mensola da innesto a parete 96	Mensola da innesto a parete 128	Mensola da innesto a parete 160		
Codice articolo	BWS64	BWS96	BWS12	BWS16		
 <p>L/P/H in cm: 13,7 / 30,9 / 10,4</p>	<p>Altezza: 12 cm</p> 	 <p>L/P/H in cm: 31,6 / 21 / 195</p>	<p>Mobile con 4 rotelle a snodo Con sacco interno in lino estraibile.</p>  <p>L/P/H in cm: 45 / 45 / 60</p>			
Descrizione	Vano per phon per armadio aperto lateralmente	Guarnizione zoccolo (4 pz. 12 cm)	Specchio a muro 32/195 girevole con 5 portaoggetti	Portabiancheria cubo 45		
Codice articolo	QFE48	BSF12	BSD32	BW45		
<p>Portata totale massimo 10 kg.</p>  <p>L/P/H in cm: 48 / 16 / 26,6</p>	<p>Portata totale massimo 10 kg.</p>  <p>L/P/H in cm: 48 / 16 / 109</p>	 <p>L/P/H in cm: 37 / 35 / 184,6</p>	<p>Presse Schuko grigio argento da avvitare al coperchio a ribalta. Linea di allacciamento 190 cm con spina angolare Schuko</p> 			
Descrizione	Portaasciugamani 1 asta	Portaasciugamani 3 aste	Portaasciugamani con cassetto, 37/185	Presse a parete con cavo di allacciamento		
Codice articolo	QHH1	QHH3	QHL37	BST1		
<p>Montabile a sinistra e a destra</p>  <p>L/P/H in cm: 6 / 49 / 2,5</p>	<p>Sistema CLOU con maniglia a leva (per eccentrico guarnizione) Raccordo 1 1/4 pollici Solo per vasche sottopiano</p> 	<p>Raccordo 1 1/4 pollici</p> 	<p>(Pannello listellare impiallacciato, smussato tutt'intorno) lunghezza massimo 252 cm Larghezza massima 110 cm Spessore del materiale: 14, 20 o 23 mm</p>  <p>In caso di taglio successivo, il bordo di taglio deve essere protetto dall'infiltrazione di umidità! (Viene calcolato almeno 0,5 m²)</p>			
Descrizione	Porta asciugamano per mobiletto sotto lavabo	Gruppo di scarico e troppopieno	Piletta di scarico	Pannello di copertura sui due lati impiallacciato		
Copertura	---	Pietra acrilica bianca	Vetro bianco	Pietra acrilica bianca	Vetro bianco	---
Codice articolo	BHH49	BAUA-AW	BAUA-GW	BAPA-AW	BAPA-GW	BLBS
	(per m ²)					

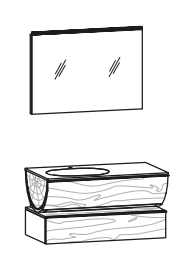
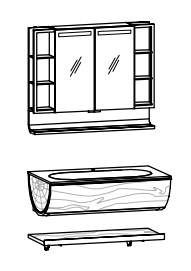
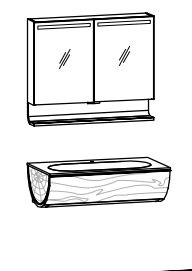
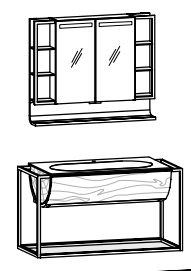
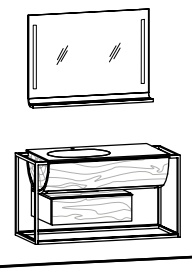
<p>Proposta (fig.) composta da:</p> <p>1x QB96EU-L 1x QW96E-L 1x QU96 1x QSP96AU</p> <p>Lavabo con foro rubinetteria (su richiesta disponibile senza foro)</p>	<p>1x QB96EU-L 1x QW96E-L 1x QU96 1x QSP96AU</p> <p>Lavabo da incasso 96, vasca sottopiano laterale, versione a sinistra Base piano lavabo 96, versione a sinistra Base 96/21, 1 cassetto Specchio 96/64, con 2 applique</p>  <p>L/P/H in cm: 96,4 / 55 / 193</p>	<p>Schema complessivo 3, 11, 12</p>	<p>1x QB96MU 1x QW96M 1x QF96 1x QSR96F</p> <p>Lavabo da incasso 96, vasca sottopiano Base piano lavabo 96 Vano portaoggetti 96 Armadio a specchio con scaffale 96/80, a 3 ante, illuminazione frontale</p>  <p>L/P/H in cm: 96,4 / 55 / 200</p>	<p>Schema complessivo 2, 15</p>
	<p>Descrizione</p> <p>Waschtisch</p> <p>Codice articolo</p>			
<p>Sovrapprezzo sistema di scarico e troppopieno (QU1)</p> <p>Sovrapprezzo piletta di scarico (QP1)</p> <p>Sovrappr. Illuminazione area lavabo (Q-W96)</p>		<p>(QU1)</p> <p>(QP1)</p> <p>(Q-W96)</p>		
<p>Proposta (fig.) composta da:</p> <p>1x QB96MU 1x QW96M 1x QSE96F</p> <p>Lavabo con foro rubinetteria (su richiesta disponibile senza foro)</p>	<p>1x QB96MU 1x QW96M 1x QSE96F</p> <p>Lavabo da incasso 96, vasca sottopiano Base piano lavabo 96 Armadio a specchio con ripiano 96/80, a 3 ante, illuminazione frontale</p>  <p>L/P/H in cm: 96,4 / 55 / 200</p>	<p>Schema complessivo 2, 4</p>	<p>1x QB96MU 1x QW96MR 1x QSR96F</p> <p>Lavabo da incasso 96, vasca sottopiano Base piano lavabo 96, telaio in metallo Armadio a specchio con scaffale 96/80, a 3 ante, illuminazione frontale</p>  <p>L/P/H in cm: 116 / 55 / 200</p>	<p>Schema complessivo 2, 15</p>
	<p>Descrizione</p> <p>Waschtisch</p> <p>Codice articolo</p>			
<p>Sovrapprezzo sistema di scarico e troppopieno (QU1)</p> <p>Sovrapprezzo piletta di scarico (QP1)</p> <p>Sovrappr. Illuminazione area lavabo (Q-W96)</p>		<p>(QU1)</p> <p>(QP1)</p> <p>(Q-W96)</p>		
<p>Proposta (fig.) composta da:</p> <p>1x QB96EU-L 1x QW96ER-L 1x QU64 1x QSA96F</p> <p>Lavabo con foro rubinetteria (su richiesta disponibile senza foro)</p>	<p>1x QB96EU-L 1x QW96ER-L 1x QU64 1x QSA96F</p> <p>Lavabo da incasso 96, vasca sottopiano laterale, versione a sinistra Base piano lavabo 96, telaio in metallo, versione a sinistra Base 64/21, 1 cassetto Specchio con ripiano 96/69, illuminazione frontale</p>  <p>L/P/H in cm: 116 / 55 / 193</p>	<p>Schema complessivo 3, 11, 12</p>		
	<p>Descrizione</p> <p>Waschtisch</p> <p>Codice articolo</p>		<p>Proposta 34</p> <p>Pietra acrilica bianca</p> <p>QB34-AW-L</p> <p>Vetro bianco</p> <p>QB34-GW-L</p>	
<p>Sovrapprezzo sistema di scarico e troppopieno (QU1)</p> <p>Sovrapprezzo piletta di scarico (QP1)</p> <p>Sovrappr. Illuminazione area lavabo (Q-W96)</p>		<p>(QU1)</p> <p>(QP1)</p> <p>(Q-W96)</p>		

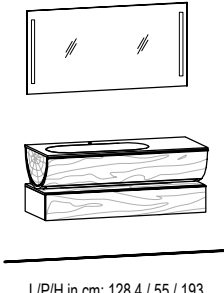
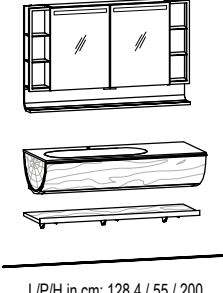
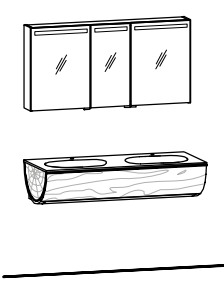
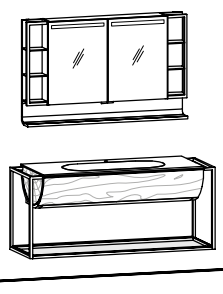
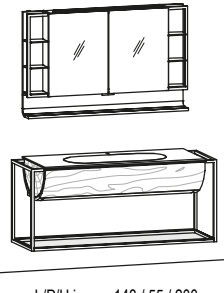
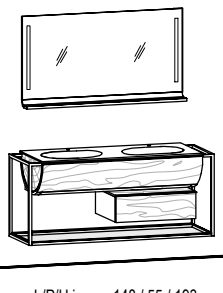
<p>Proposta (fig.) composta da:</p> <p>1x QB12EU-L 1x QW12E-L 1x QU12 1x QSP12F</p> <p>Lavabo con foro rubinetteria (su richiesta disponibile senza foro)</p>	<p>1x QB12EU-L 1x QW12E-L 1x QU12 1x QSP12F</p> <p>Lavabo da incasso 128, vasca sottopiano laterale, versione a sinistra Base piano lavabo 128, versione a sinistra Base 128/21, 1 cassetto Specchio 128/64, illuminazione frontale</p>  <p>L/P/H in cm: 128,4 / 55 / 193</p>	<p>Schema complessivo 5, 11, 12</p>	<p>1x QB12EU-L 1x QW12E-L 1x QF12 1x QSR12F</p> <p>Lavabo da incasso 128, vasca sottopiano laterale, versione a sinistra Base piano lavabo 128, versione a sinistra Vano portaoggetti 128 Armadio a specchio con scaffale 128/80, a 3 ante, illuminazione frontale</p>  <p>L/P/H in cm: 128,4 / 55 / 200</p>	<p>Schema complessivo 5, 15</p>
	<p>Descrizione</p> <p>Waschtisch</p> <p>Codice articolo</p> <p>Sovrapprezzo sistema di scarico e troppopieno</p> <p>Sovrapprezzo piletta di scarico</p> <p>Sovrapprez. Illuminazione area lavabo</p>			
<p>Proposta (fig.) composta da:</p> <p>1x QB12DU 1x QW12D 1x QSS12F</p> <p>Lavabo con foro rubinetteria (su richiesta disponibile senza foro)</p>	<p>1x QB12DU 1x QW12D 1x QSS12F</p> <p>Doppio lavabo da incasso 128, vasca sottopiano Base piano doppio lavabo 128 Armadio a specchio 128/64, 3 ante, illuminazione frontale</p>  <p>L/P/H in cm: 128,4 / 55 / 193</p>	<p>Schema complessivo 6, 13</p>	<p>1x QB12MU 1x QW12MR 1x QSR12F</p> <p>Lavabo da incasso 128, vasca sottopiano Base piano lavabo 128, telaio in metallo Armadio a specchio con scaffale 128/80, a 3 ante, illuminazione frontale</p>  <p>L/P/H in cm: 148 / 55 / 200</p>	<p>Schema complessivo 4, 15</p>
	<p>Descrizione</p> <p>Waschtisch</p> <p>Codice articolo</p> <p>Sovrapprezzo sistema di scarico e troppopieno</p> <p>Sovrapprezzo piletta di scarico</p> <p>Sovrapprez. Illuminazione area lavabo</p>			
<p>Proposta (fig.) composta da:</p> <p>1x QB12MU 1x QW12MR 1x QSR12AU</p> <p>Lavabo con foro rubinetteria (su richiesta disponibile senza foro)</p>	<p>1x QB12MU 1x QW12MR 1x QSR12AU</p> <p>Lavabo da incasso 128, vasca sottopiano Base piano doppio lavabo 128, telaio in metallo Armadio a specchio con scaffale 128/80, a 3 ante, 2 applique</p>  <p>L/P/H in cm: 148 / 55 / 200</p>	<p>Schema complessivo 4, 15</p>	<p>1x QB12DU 1x QW12DR 1x QU64 1x QSA12F</p> <p>Doppio lavabo da incasso 128, vasca sottopiano Base piano doppio lavabo 128, telaio in metallo Base 64/21, 1 cassetto Specchio con ripiano 128/69, illuminazione frontale</p>  <p>L/P/H in cm: 148 / 55 / 193</p>	<p>Schema complessivo 6, 11, 12</p>
	<p>Descrizione</p> <p>Waschtisch</p> <p>Codice articolo</p> <p>Sovrapprezzo sistema di scarico e troppopieno</p> <p>Sovrapprezzo piletta di scarico</p> <p>Sovrapprez. Illuminazione area lavabo</p>			

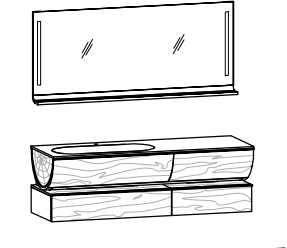
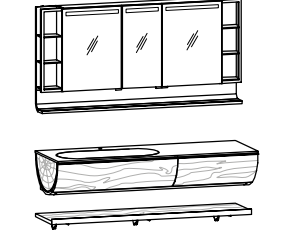
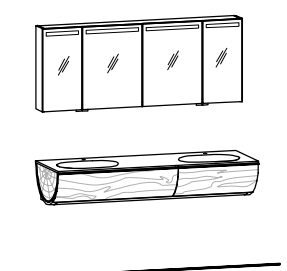
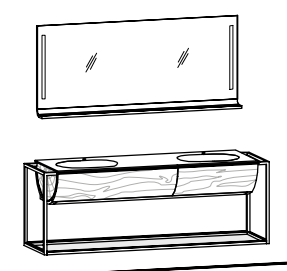
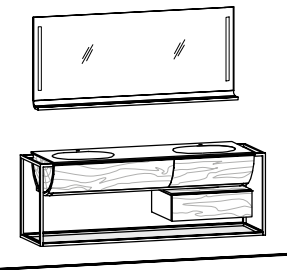
<p>Proposta (fig.) composta da:</p> <p>1x QB16EU-L 1x QW16E-L 1x QU96 1x QU64 1x QSA16F</p> <p>Lavabo con foro rubinetteria (su richiesta disponibile senza foro)</p>	<p>Lavabo da incasso 160, vasca sottopiano laterale, versione a sinistra</p> <p>Base piano lavabo 160, versione a sinistra</p> <p>Base 96/21, 1 cassetto</p> <p>Base 64/21, 1 cassetto</p> <p>Specchio con ripiano 160/69, illuminazione frontale</p>  <p>L/P/H in cm: 160,4 / 55 / 193</p>	<p>Schema complessivo 7, 11, 12</p>	<p>1x QB16EU-L 1x QW16E-L 1x QF16 1x QSR16F</p> <p>Lavabo da incasso 160, vasca sottopiano laterale, versione a sinistra</p> <p>Base piano lavabo 160, versione a sinistra</p> <p>Vano portaoggetti 160</p> <p>Armadio a specchio con scaffale 160/80, a 4 ante, illuminazione frontale</p>  <p>L/P/H in cm: 160,4 / 55 / 200</p>	<p>Schema complessivo 7, 15</p>
	<p>Descrizione</p> <p>Proposta 58</p>			
<p>Waschtisch</p> <p>Pietra acrilica bianca</p>	<p>Vetro bianco</p> <p>QB58-AW-L</p>	<p>Pietra acrilica bianca</p> <p>QB61-AW-L</p>	<p>Vetro bianco</p> <p>QB61-GW-L</p>	
<p>Sovrapprezzo sistema di scarico e troppopieno</p> <p>(QU1)</p>		<p>Sovrapprezzo sistema di scarico e troppopieno</p> <p>(QU1)</p>		
<p>Sovrapprezzo piletta di scarico</p> <p>(QP1)</p>		<p>Sovrapprezzo piletta di scarico</p> <p>(QP1)</p>		
<p>Sovrapprez. Illuminazione area lavabo</p> <p>(Q-W16)</p>		<p>Sovrapprez. Illuminazione area lavabo</p> <p>(Q-W162)</p>		
<p>Proposta (fig.) composta da:</p> <p>1x QB16DU 1x QW16D 1x QSS16F</p> <p>Lavabo con foro rubinetteria (su richiesta disponibile senza foro)</p>	<p>Doppio lavabo da incasso 160, vasca sottopiano</p> <p>Base piano doppio lavabo 160</p> <p>Armadio a specchio 160/64, 4 ante, illuminazione frontale</p>  <p>L/P/H in cm: 160,4 / 55 / 193</p>	<p>Schema complessivo 8, 13</p>	<p>1x QB16DU 1x QW16DR 1x QSA16F</p> <p>Doppio lavabo da incasso 160, vasca sottopiano</p> <p>Base piano doppio lavabo 160, telaio in metallo</p> <p>Specchio con ripiano 160/69, illuminazione frontale</p>  <p>L/P/H in cm: 180 / 55 / 193</p>	<p>Schema complessivo 8, 12</p>
	<p>Descrizione</p> <p>Proposta 64</p>			
<p>Waschtisch</p> <p>Pietra acrilica bianca</p>	<p>Vetro bianco</p> <p>QB64-AW</p>	<p>Pietra acrilica bianca</p> <p>QB67-AW</p>	<p>Vetro bianco</p> <p>QB67-GW</p>	
<p>Sovrapprezzo sistema di scarico e troppopieno</p> <p>(QU2)</p>		<p>Sovrapprezzo sistema di scarico e troppopieno</p> <p>(QU2)</p>		
<p>Sovrapprezzo piletta di scarico</p> <p>(QP2)</p>		<p>Sovrapprezzo piletta di scarico</p> <p>(QP2)</p>		
<p>Sovrapprez. Illuminazione area lavabo</p> <p>(Q-W16)</p>		<p>Sovrapprez. Illuminazione area lavabo</p> <p>(Q-W16)</p>		
<p>Proposta (fig.) composta da:</p> <p>1x QB16DU 1x QW16DR 1x QU64 1x QSA16F</p> <p>Lavabo con foro rubinetteria (su richiesta disponibile senza foro)</p>	<p>Doppio lavabo da incasso 160, vasca sottopiano</p> <p>Base piano doppio lavabo 160, telaio in metallo</p> <p>Base 64/21, 1 cassetto</p> <p>Specchio con ripiano 160/69, illuminazione frontale</p>  <p>L/P/H in cm: 180 / 55 / 193</p>	<p>Schema complessivo 8, 11, 12</p>		
	<p>Descrizione</p> <p>Proposta 70</p>		<p>Descrizione</p> <p>Proposta 70</p>	
<p>Waschtisch</p> <p>Pietra acrilica bianca</p>	<p>Vetro bianco</p> <p>QB70-AW</p>	<p>Pietra acrilica bianca</p> <p>QB70-GW</p>	<p>Vetro bianco</p> <p>QB70-GW</p>	
<p>Sovrapprezzo sistema di scarico e troppopieno</p> <p>(QU2)</p>		<p>Sovrapprezzo sistema di scarico e troppopieno</p> <p>(QU2)</p>		
<p>Sovrapprezzo piletta di scarico</p> <p>(QP2)</p>		<p>Sovrapprezzo piletta di scarico</p> <p>(QP2)</p>		
<p>Sovrapprez. Illuminazione area lavabo</p> <p>(Q-W16)</p>		<p>Sovrapprez. Illuminazione area lavabo</p> <p>(Q-W16)</p>		

Lavabi 64

Schema 1

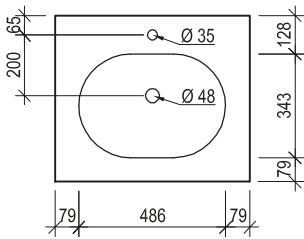
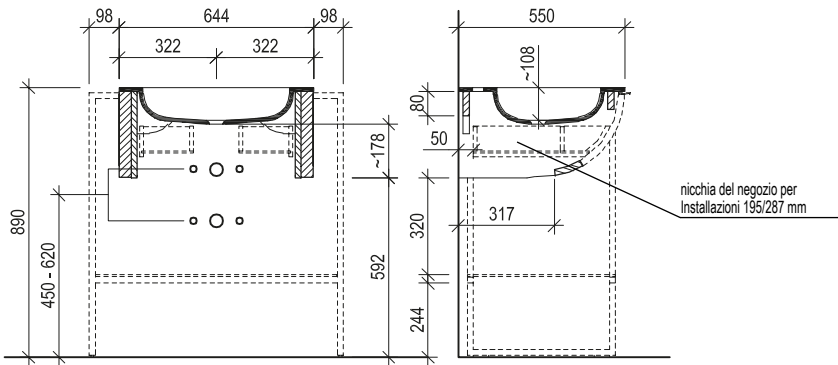

Pietra acrilica

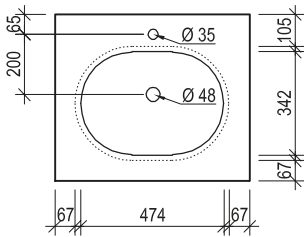

Vetro

Lavabi 96

Schema 2

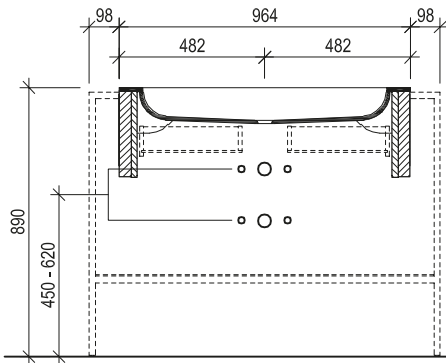

Schema 3

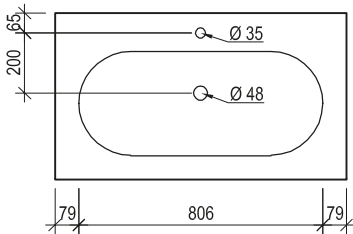
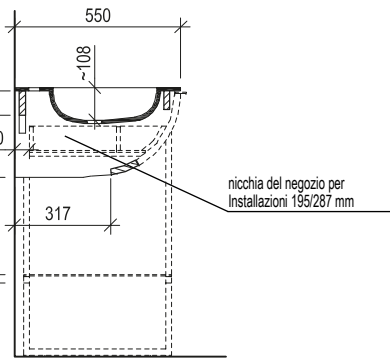
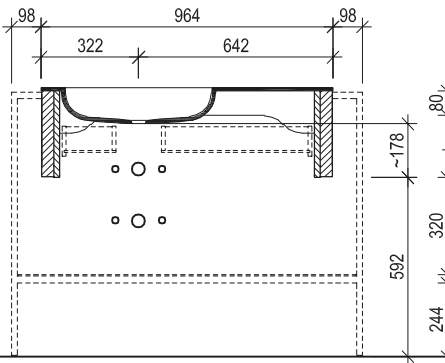

Pietra acrilica

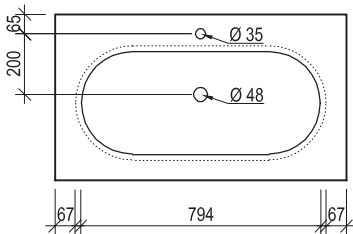
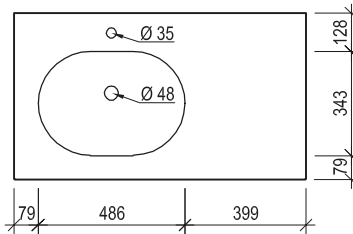

Vetro

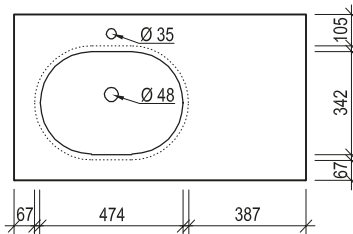

Lavabi 128

Schema 4

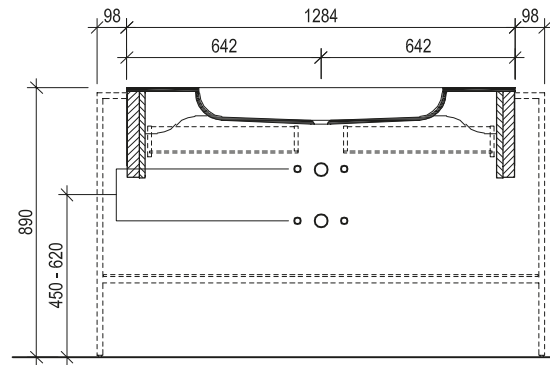

Schema 5

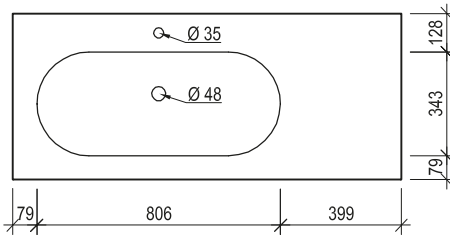
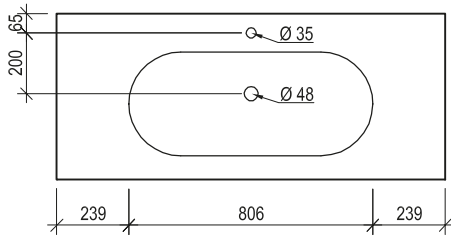
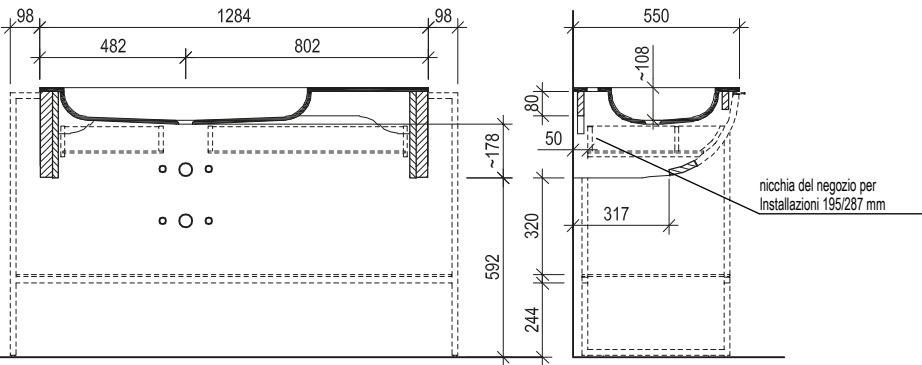

Pietra acrilica

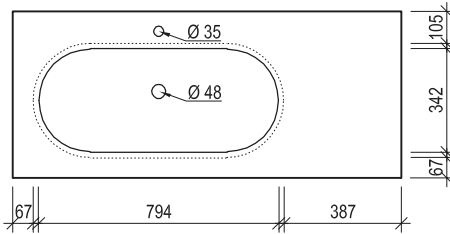
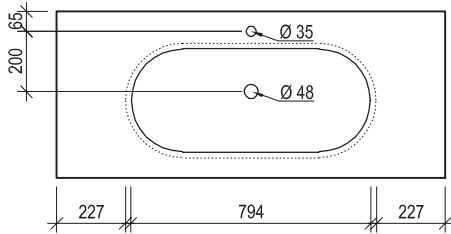

Vetro

Lavandini doppi 128

Schema 6

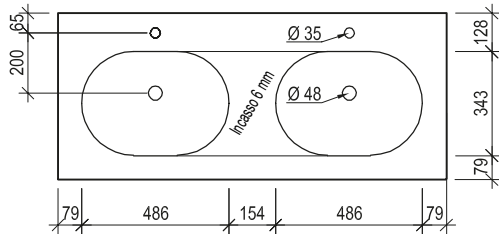
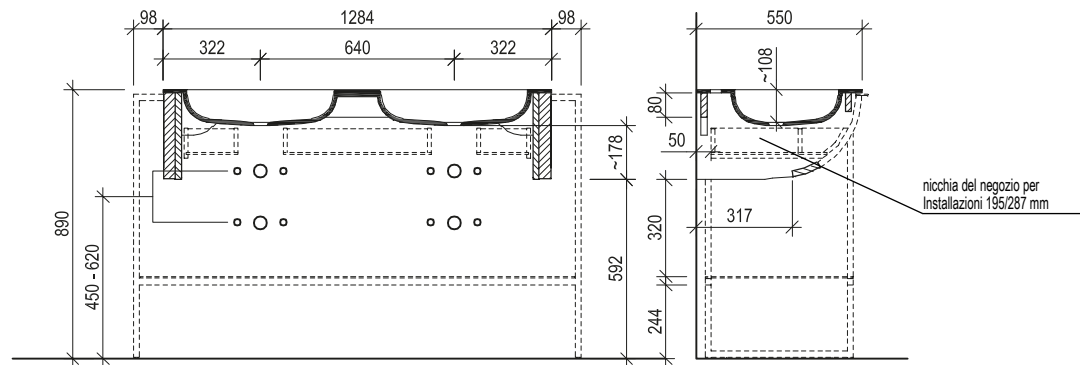

Pietra acrilica

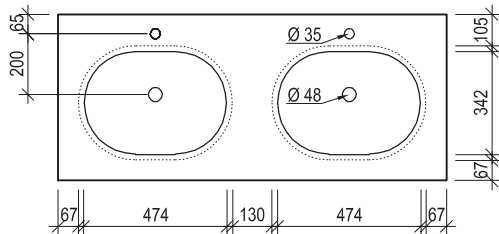

Vetro

Lavabi 160

Schema 7

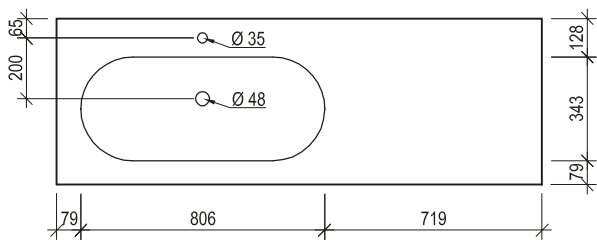
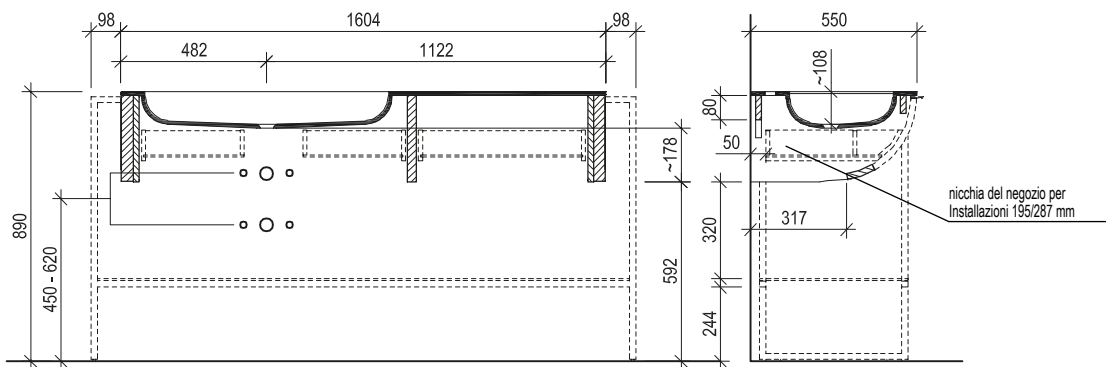

Pietra acrilica

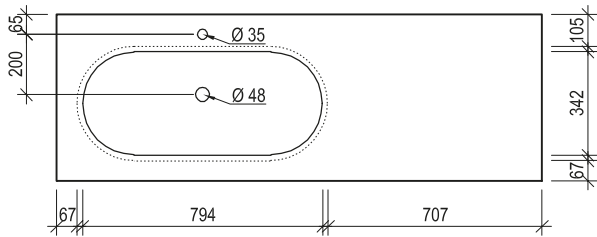

Vetro

Lavandino doppio 160

Schema 8

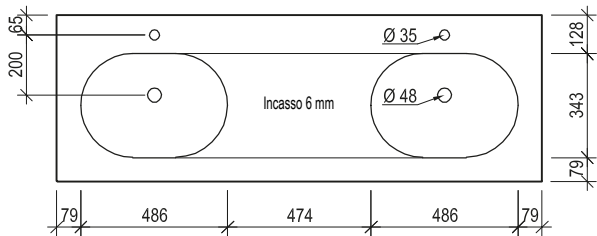
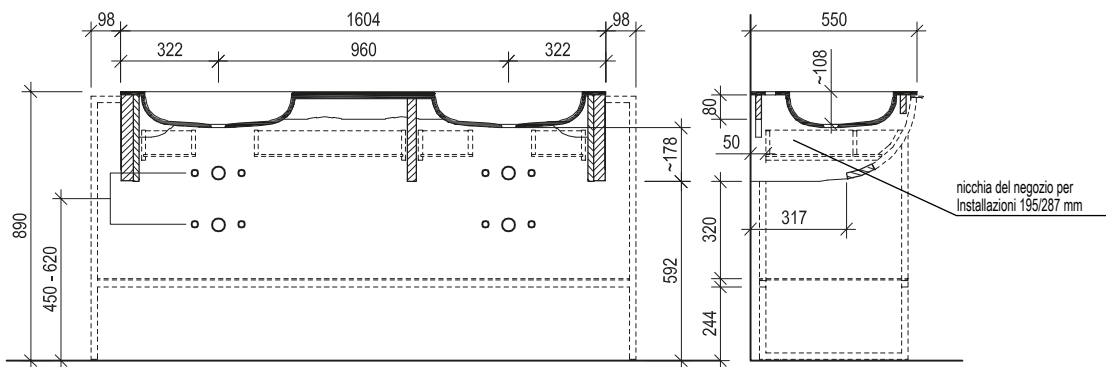

Pietra acrilica

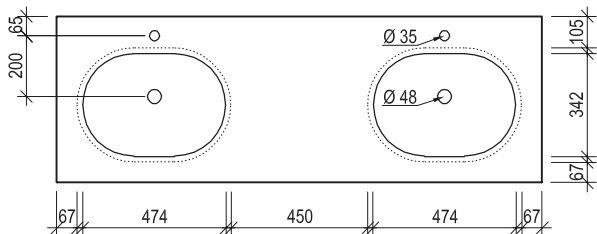

Vetro

Basi

Schema 11

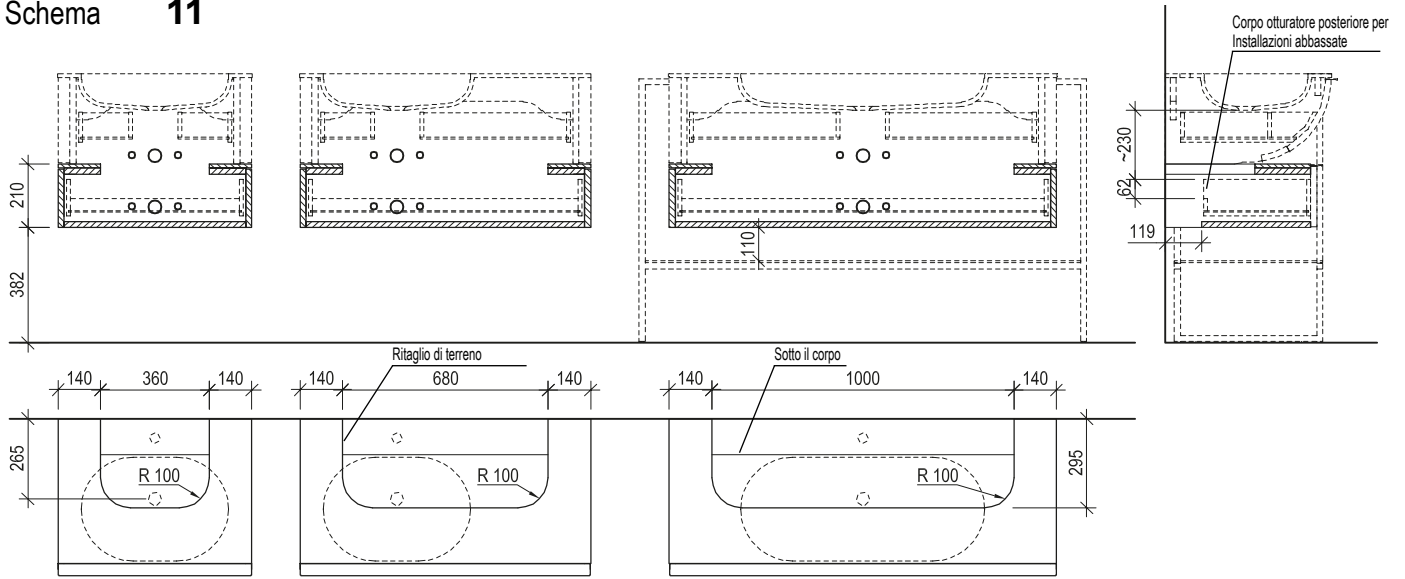

Specchi piani e armadi a specchio - altezza di montaggio bordo superiore 193 cm

Schema 12

Schema 13

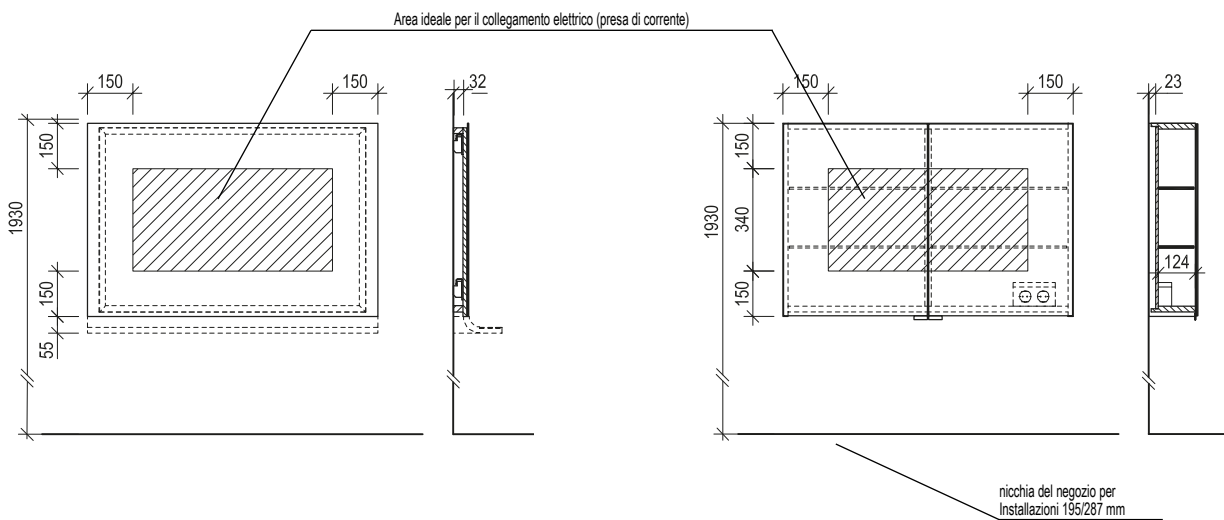

Armadietti a specchio con ripiano - Altezza di montaggio bordo superiore 200 cm

Schema 14

Schema 15

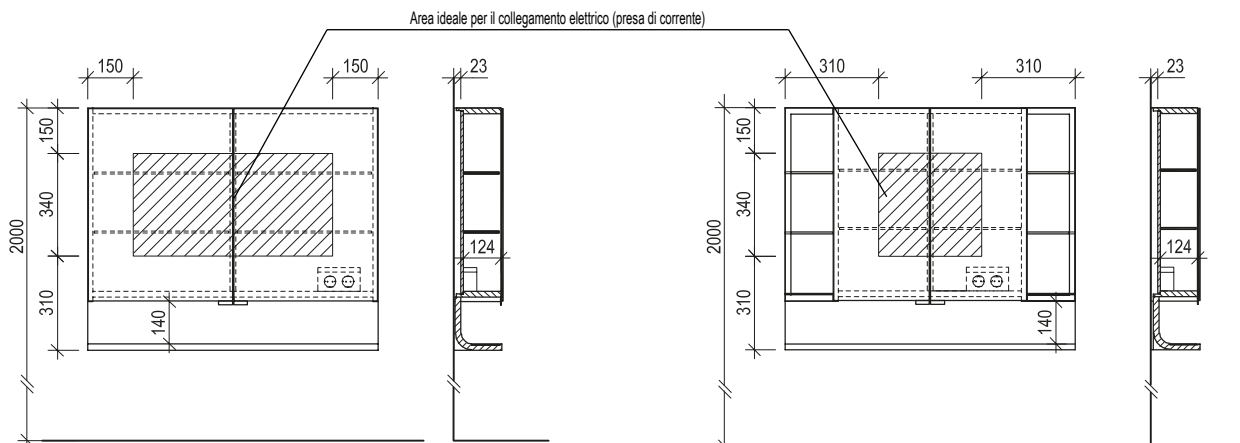

TUTTE LE LINEE DI MOBILI VOGLAUER



ABITARE / MANGIARE INSIEME



Valpin



Vmontanara



Vcuben living



Vrock living



DORMIRE



Valpin sleeping



Vmontanara sleeping



Vvaganto



INGRESSO



Valpin



Vmontanara



Vrock coming



BAGNO



Valpin bad



Vmontanara bad



Vquell

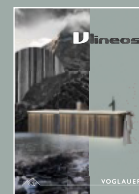

Vlineos

CERTIFICATO E PREMIATO



GERMAN
DESIGN
AWARD



VOGLAUER



www.voglauer.com